



Boletín Informativo N°1.

Método de armado de la ventana guillotina.

La ventana guillotina ROTONDA 700 permite rebatir ambas hojas hacia el interior con el objeto de realizar la limpieza de los vidrios.

Marco y hojas se arman a 45°, el marco tiene caja de agua, y es posible instalar un mosquitero directamente sobre el marco, sin necesidad de perfiles adicionales.

Las ventanas guillotinas poseen las mismas características que las corredizas, no invadiendo espacio al interior, permitiendo oscurecimientos y protecciones exteriores.

Las hojas se deslizan sobre las jambas por medio de patines que soportan los compensadores y permiten rebatir las hojas al interior para la limpieza de los vidrios.

Este sistema de soporte de hoja requiere un armado muy preciso para que la ventana cumpla con las prestaciones para las que fue diseñada.

Armado de la ventana.

Aunque la ventana puede fabricarse en las medidas deseadas, es recomendable modular las alturas de 100 mm en 100 mm, con el fin de adecuarse a la disponibilidad de compensadores.

Los mismos vienen en medidas en pulgadas.

Las medidas máximas recomendadas para las ventanas son aquellas que dan una superficie no mayor a 1,8 m². **En ningún caso el peso de la hoja debe superar los 11 kilos**, tomando en cuenta perfiles y vidrios, ya que éste es el límite de carga de los compensadores disponibles en el mercado nacional.

Puede utilizarse indistintamente vidrio simple o doble vidriado hermético, para lo cual la línea cuenta con dos contravidrios. Los espesores recomendados son:

Para vidrio simple: 6 mm máximo.

Para DVH: 17 mm máximo.

Armado de marco

El perfil de marco ADR 330 se corta a 45° con las medidas requeridas; para su armado se utiliza la escuadra AA180, parte A cortada a 67 mm.

Previo al armado, deben realizarse las siguientes operaciones:

- a) 2 (dos) descargas de agua en el umbral de marco, utilizando una mecha de 5 mm, sobre las traza-guías del perfil, a una distancia de 50 mm de cada extremo.
- b) sobre el mismo perfil, perforar 2 (dos) agujeros sobre la parte superior del umbral, cuidando de no afectar la parte inferior del mismo.



HYDRO

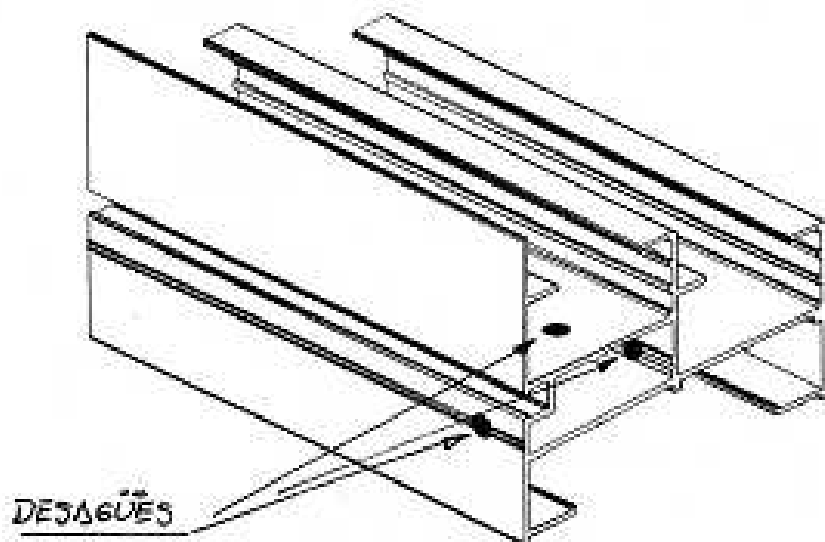

c) colocar los compensadores sobre las jambas.

- 1) elegir los compensadores adecuados según las tablas que se adjuntan.
En la columna de la izquierda se indica el ancho de la ventana y en la parte superior la altura de la misma, en la primer línea figuran dos números: el primero corresponde al largo, en pulgadas, de los compensadores a utilizar en la hoja exterior y el segundo, al compensador a utilizar en la hoja interior. El número que figura en cada intersección de ancho y alto de la ventana corresponde al número de vueltas que deberá darse a los compensadores para que funcionen correctamente, teniendo en cuenta el peso que deberán soportar.
- 2) aplastar levemente la zona donde va el tornillo de sujeción para que luego de colocado no sobresalga del diámetro nominal del compensador. Es recomendable utilizar tornillos de cabeza fresada.
- 3) Fijar el compensador exterior a 60 mm del extremo superior del dintel de marco y el interior a 100 mm, centrados en el canal para obtener un buen funcionamiento de la hoja.



HYDRO

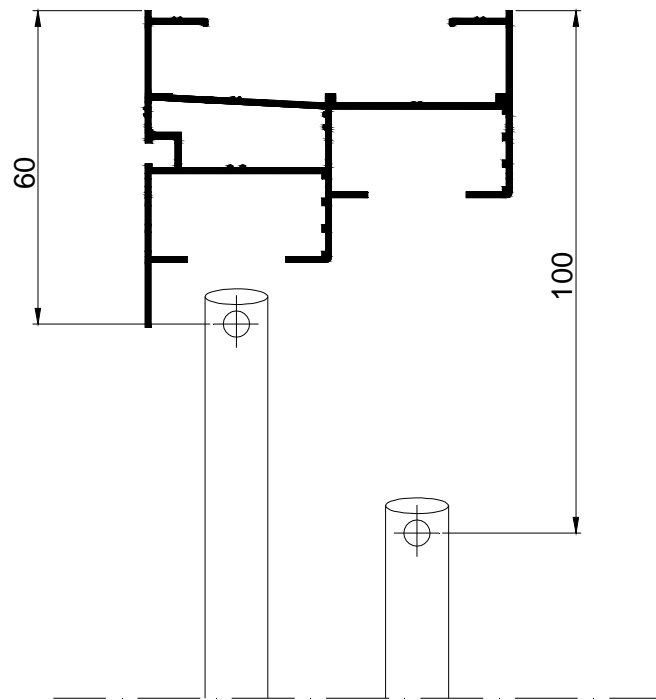

- 4) colocar los patines, deslizándolos en los canales, colocándolos como se muestra en el dibujo adjunto.
- 5) Regular los compensadores de acuerdo a las tablas correspondientes a los vidrios a utilizar. Se debe girar el vástago de los compensadores, utilizando la herramienta apropiada, en el sentido contrario a las agujas del reloj, **con el compensador cerrado.** Una vez tensionado el compensador, introducir el extremo en el alojamiento del patín.



HYDRO

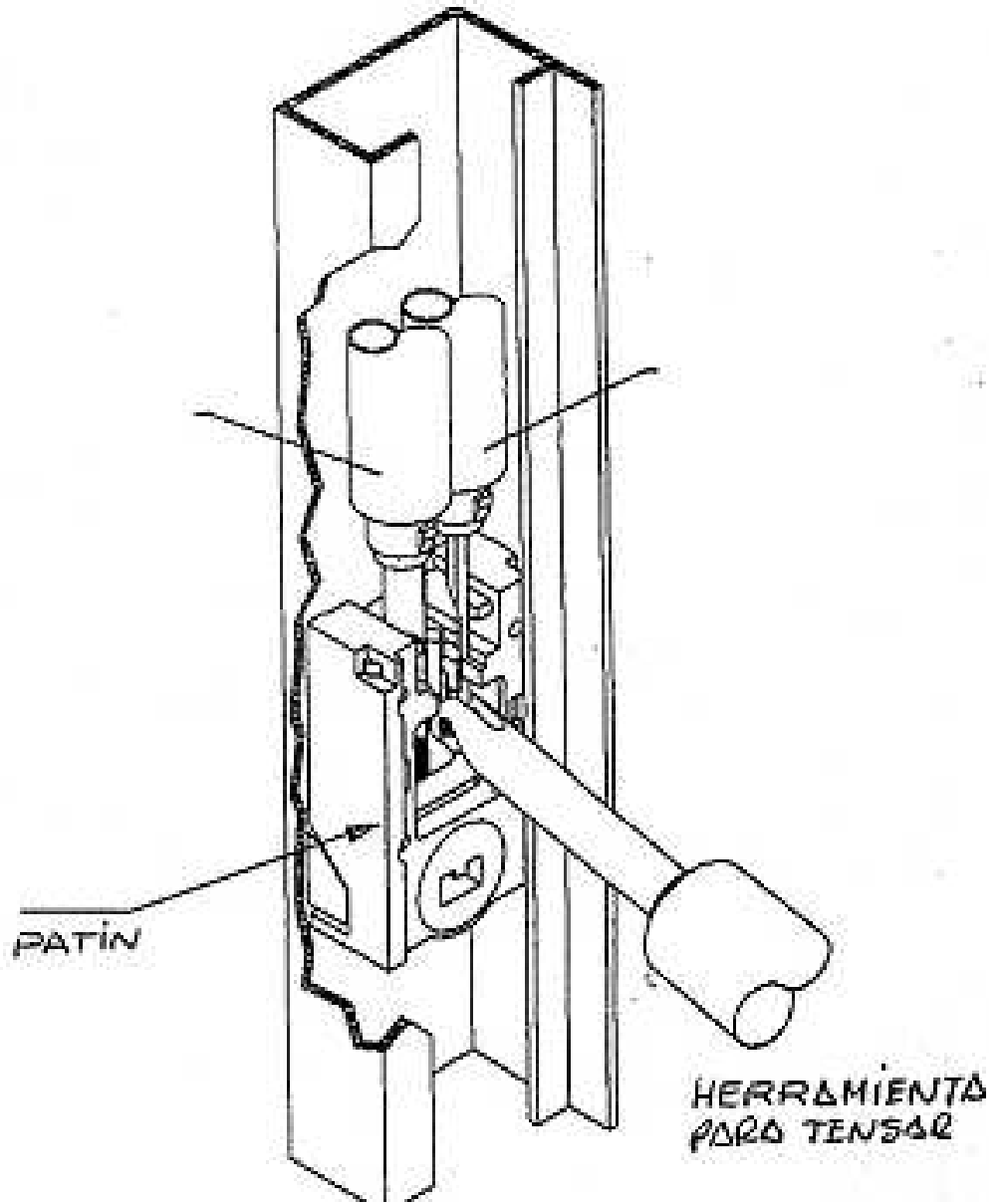
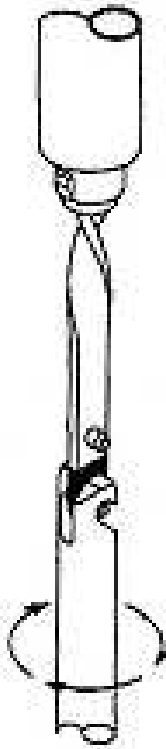



- d) armar el marco como el de una ventana corrediza convencional, sellando los ingletes cuidadosamente para evitar filtraciones.

Armado de las hojas.

Las dos hojas de la ventana guillotina tienen distintas medidas: la hoja exterior tiene un ancho menor al de la interior.

Para el armado se utiliza la escuadra AA181, parte A cortada a 29 mm.

La hoja exterior se arma con el perfil ADR 331 en su parte inferior y laterales, y el ADR 332 en su parte superior. Eventualmente puede armarse con el ADR 331 en todo el perímetro, dejando la hoja superior sin manija.

De la misma forma se arma la hoja inferior, pudiéndose utilizar cubetas en la parte inferior en reemplazo del perfil con manija ADR 332.

En el caso de utilizar este perfil, el corte a 45° deja una punta afilada por lo que es recomendable recortarla cuidadosamente para evitar lastimarse.

A continuación, colocar la felpa 5x5 en todos los canales que dan hacia el exterior de las hojas, excepto en el canal inferior de ambas hojas: en la hoja exterior no lleva nada, pero en la interior se coloca el burlete AG046E (globo de 5 mm).

De la misma manera, colocar las felpas 5x5 en los canales correspondientes de los cuatro perfiles laterales de las hojas, y el burlete AG047E (globo de 7 mm) en el perfil superior de la hoja exterior.

Una vez armadas las hojas, colocar las trabas laterales AA183 en la parte superior de cada una de ellas, con la parte plana del pestillo hacia el interior, utilizando las traza guías que están en el fondo de la canaleta y el borde exterior de las trabas en coincidencia con el borde del perfil lateral de la hoja.

Colocar los tacos plásticos para contravidrios AA110; se recomienda colocar 2 (dos) tacos juntos cerca de los extremos y uno cada 10/15 cm.

Montaje de las hojas.

Colocar los acoples de los patines AA186. Son unas piezas en forma de U que tienen un agujero que sirve para fijarlas. Se las desliza con la parte de la U hacia arriba.

Se presenta la hoja exterior perpendicularmente al mismo y se engancha el acople al patín, haciendo girar el alojamiento para facilitar la inserción.

Se deslizan los acoples y se los fijan con un tornillo.

Se repite la operación con la hoja interior.

Montaje de las tapas de las ranuras.

Para tapar parcialmente los canales que contienen los compensadores, se utiliza el perfil ADR 335.

Se cortan y colocan los perfiles que permiten tapar umbral y dintel y luego los laterales.

Estos no deben ser más largos que lo necesario ya que en caso contrario impiden el libre movimiento de las hojas.



HYDRO

Finalización.

Colocar los vidrios de la manera habitual.

Fijar el cierre central AA182 sobre el perfil superior de la hoja interior, en forma centrada. El contracierre se fija sobre el contravidrio inferior de la hoja exterior.

En caso de llevar mosquitero, la tela se fija directamente sobre el marco, en la ranura que presenta en su parte exterior, utilizando el cordón apropiado.



HYDRO

Corte horizontal

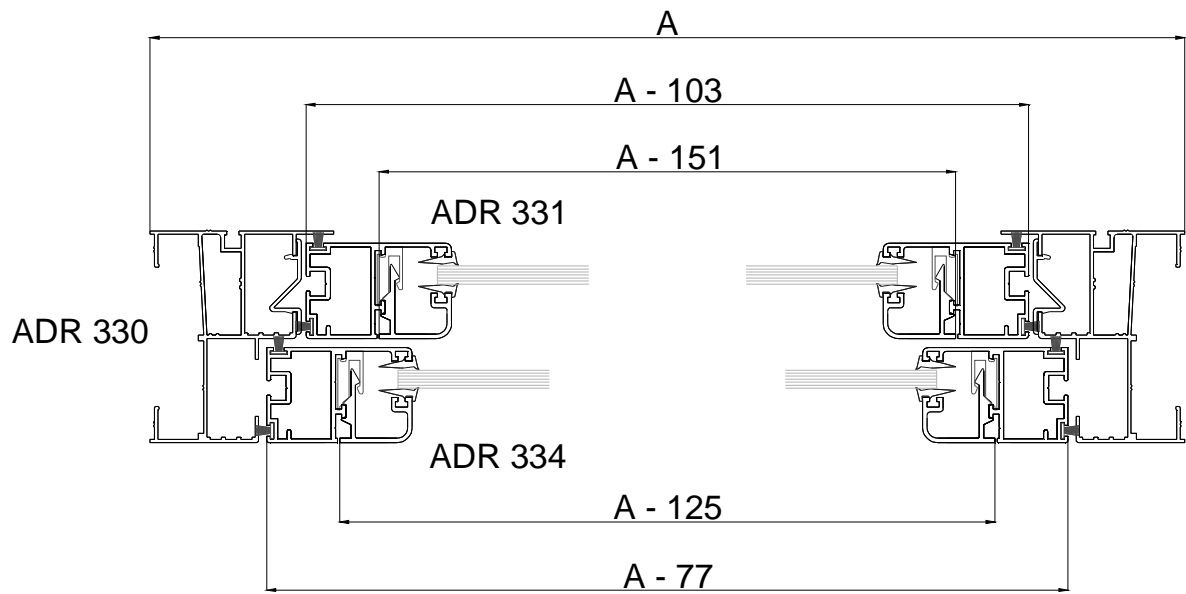



HYDRO

Corte vertical

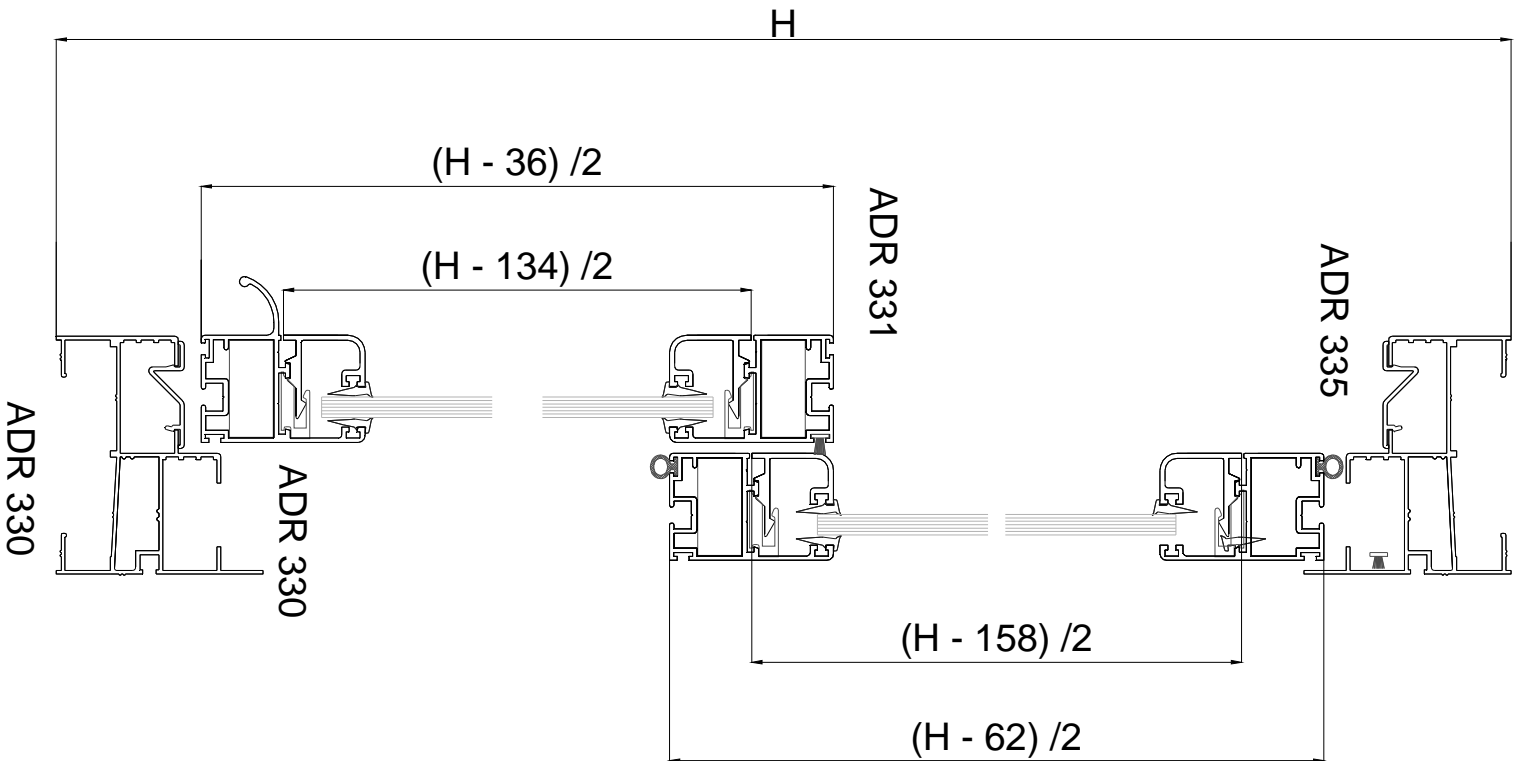



HYDRO

Tabla de ajuste y selección de compensadores para:

Vidrio simple de 4 mm.

ANCHO VENTANA	ALTURA VENTANA				
	900 mm	1000 mm	1100 mm	1200 mm	1500 mm
LARGO TUBOS (pulgadas)	C.S.: 13 C.I.: 15	C.S.: 15 C.I.: 17	C.S.: 17 C.I.: 19	C.S.: 19 C.I.: 21	C.S.: 25 C.I.: 27
500 mm	2V	2V	2V	2V	2V
600 mm	2V	2V	3V	3V	5V
750 mm	3V	3V	3V	4V	6V
1000 mm	4V	4V	5V	6V	8V

Vidrio simple de 6 mm

ANCHO VENTANA	ALTURA VENTANA				
	900 mm	1000 mm	1100 mm	1200 mm	1500 mm
LARGO TUBOS (pulgadas)	C.S.: 13 C.I.: 15	C.S.: 15 C.I.: 17	C.S.: 17 C.I.: 19	C.S.: 19 C.I.: 21	C.S.: 25 C.I.: 27
500 mm	2V	2V	3V	3V	5V
600 mm	2V	3V	3V	4V	6V
750 mm	4V	4V	5V	6V	7V
1000 mm	5V	5V	7V	9V	11V



HYDRO

DVH de 3 mm + 3 mm

ANCHO VENTANA	ALTURA VENTANA				
	900 mm	1000 mm	1100 mm	1200 mm	1500 mm
LARGO TUBOS (pulgadas)	C.S.: 13 C.I.: 15	C.S.: 15 C.I.: 17	C.S.: 17 C.I.: 19	C.S.: 19 C.I.: 21	C.S.: 25 C.I.: 27
500 mm	2V	2V	3V	4V	5V
600 mm	3V	3V	4V	5V	7V
750 mm	4V	4V	6V	7V	9V
1000 mm	5V	7V	8V	10V	12V

DVH de 4 mm + 4 mm

ANCHO VENTANA	ALTURA VENTANA				
	900 mm	1000 mm	1100 mm	1200 mm	1500 mm
LARGO TUBOS (pulgadas)	C.S.: 13 C.I.: 15	C.S.: 15 C.I.: 17	C.S.: 17 C.I.: 19	C.S.: 19 C.I.: 21	C.S.: 25 C.I.: 27
500 mm	3V	3V	4V	5V	6V
600 mm	4V	4V	5V	6V	8V
750 mm	5V	5V	7V	7V	11V
1000 mm	6V	7V	8V	10V	14V